

# M.E.E.P.

## BT | S

Lars Wittrock

Paul-Andreas Maurer B.A.

Die **Mobile Entertainment & Engagement Platform** oder kurz **M.E.E.P.** ist eine mobile, interaktive Einheit für Brett- und Gesellschaftsspiele. Er fungiert als digitale Spielbibliothek, intelligenter Gegen- oder Mitspieler und physischer Würfelerersatz. Ziel von M.E.E.P. ist es Menschen in einem utopischen Zukunftsszenario, mit klassischen Spielerlebnissen zusammenzubringen und diese zu bereichern oder zu unterstützen.

Er wurde als **kompakter Tischbegleiter** entworfen, der das Erlebnis eines klassischen Brettspiels mit moderner Technik verbindet. Durch seine mobile Bauweise, kann er sich flexibel am Tisch positionieren und sich unterschiedliche Spielsituationen anpassen.

### Zielgruppe

- Familien und Gelegenheitsspieler
- Brettspiel-Enthusiasten
- Menschen die alleine Spielen oder Unterstützung beim Einstieg benötigen

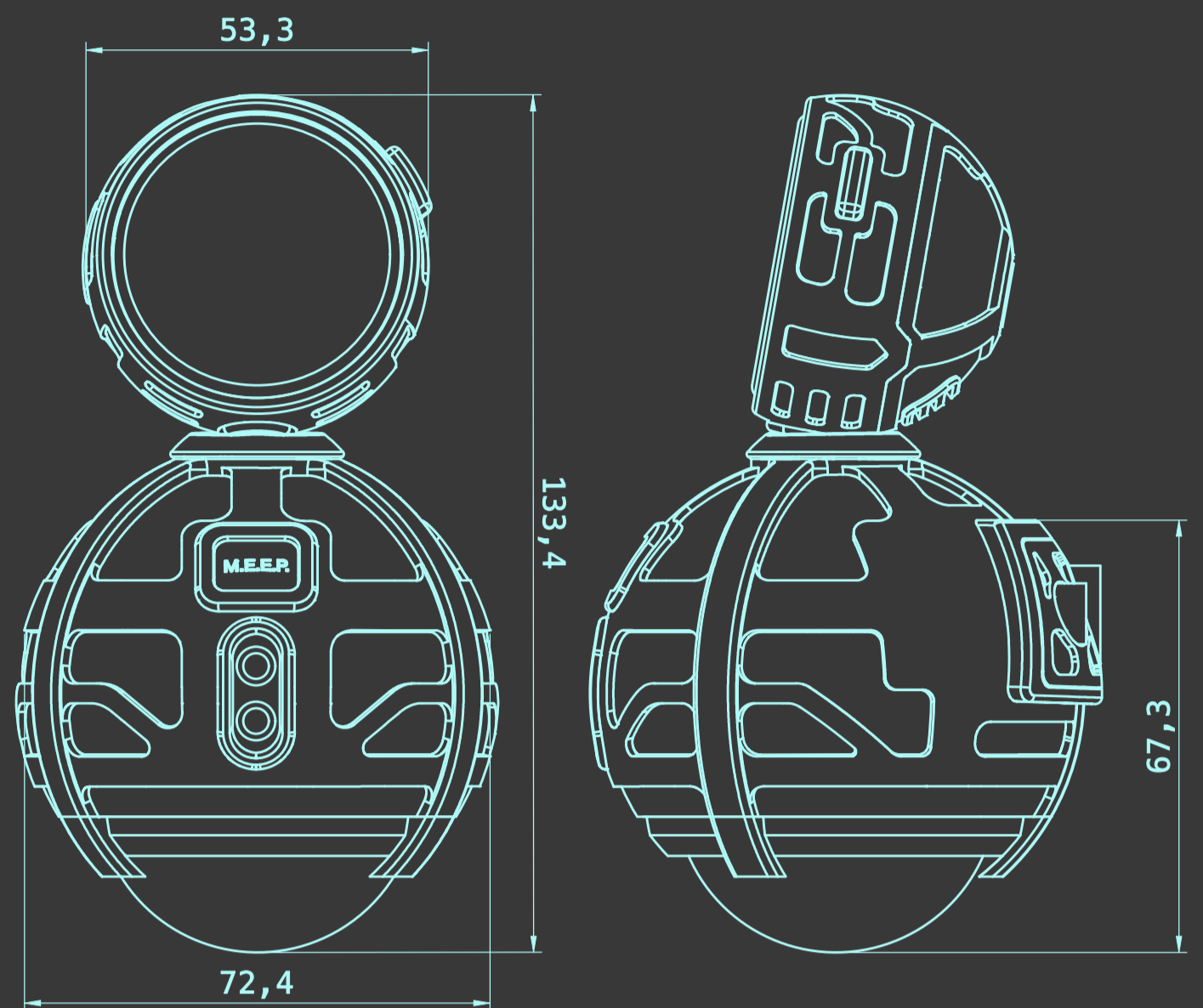

Ansicht Vorne | M 1:1

Ansicht Links | M 1:1

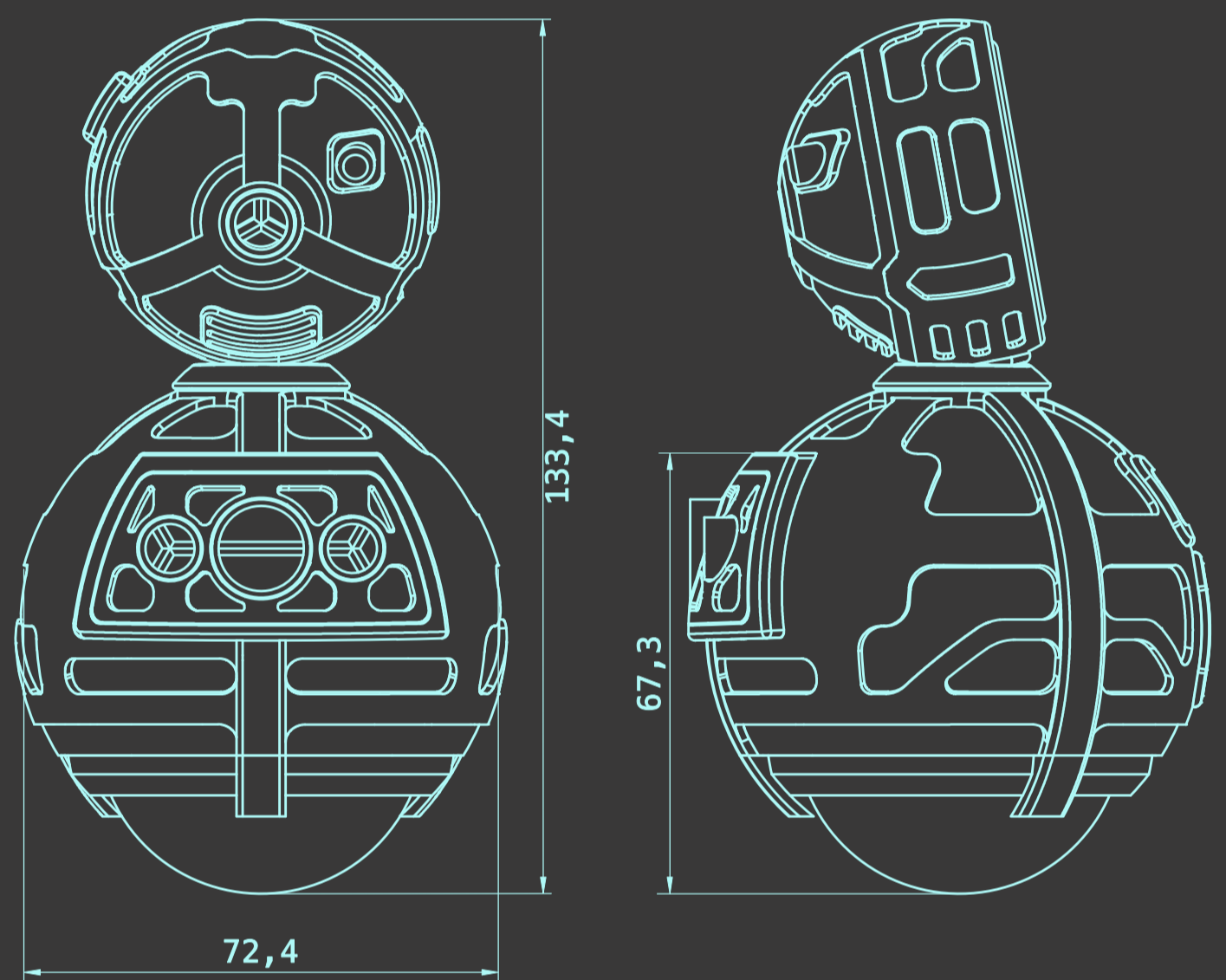

Ansicht Hinten | M 1:1

Ansicht Rechts | M 1:1

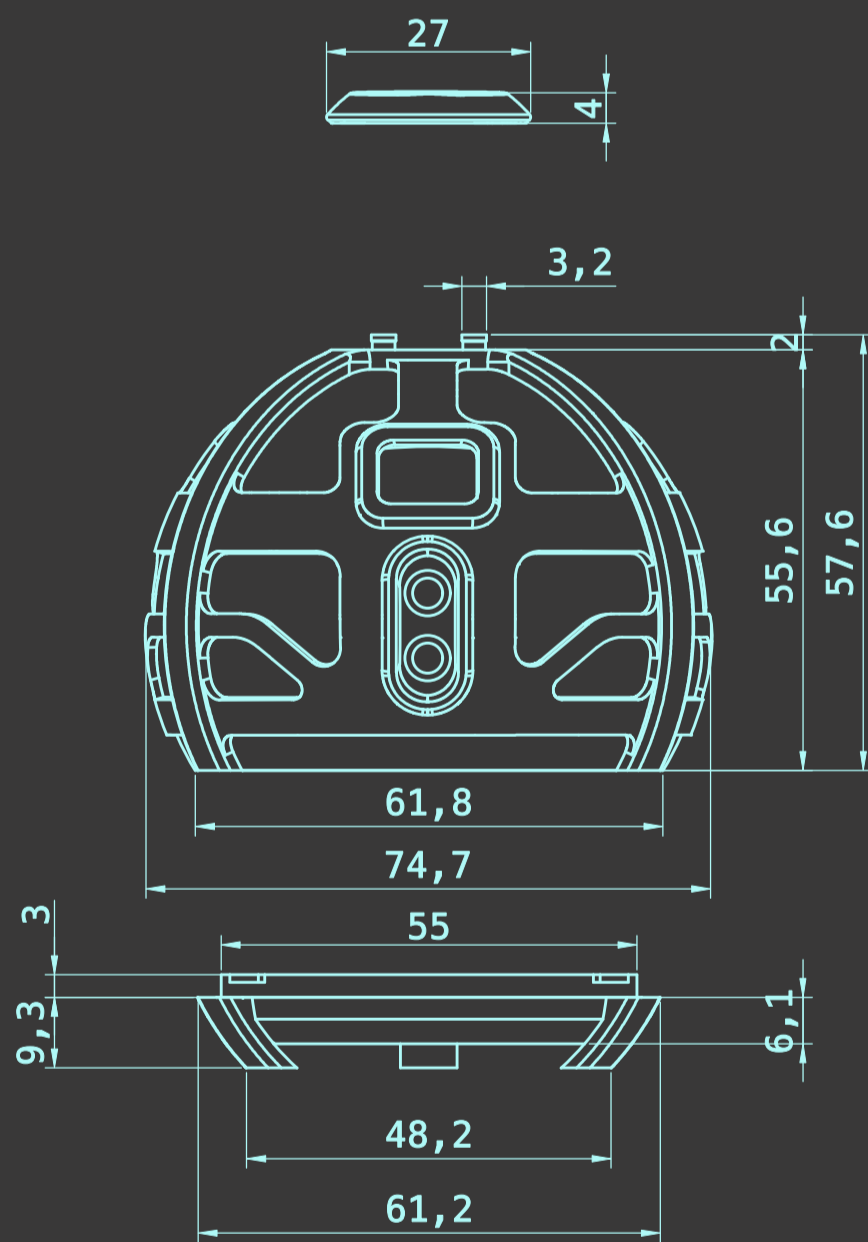

Explosionszeichnung Körper Vorne | M 1:1

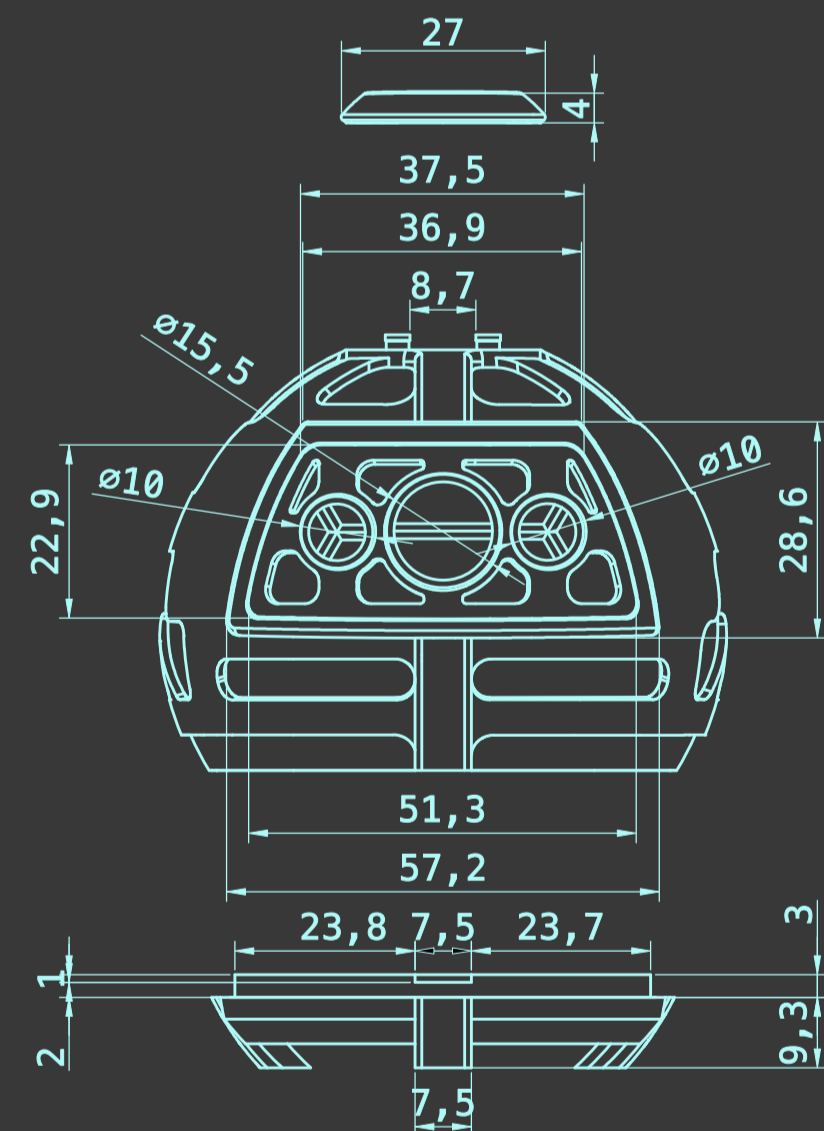

Explosionszeichnung Körper Hinten | M 1:1

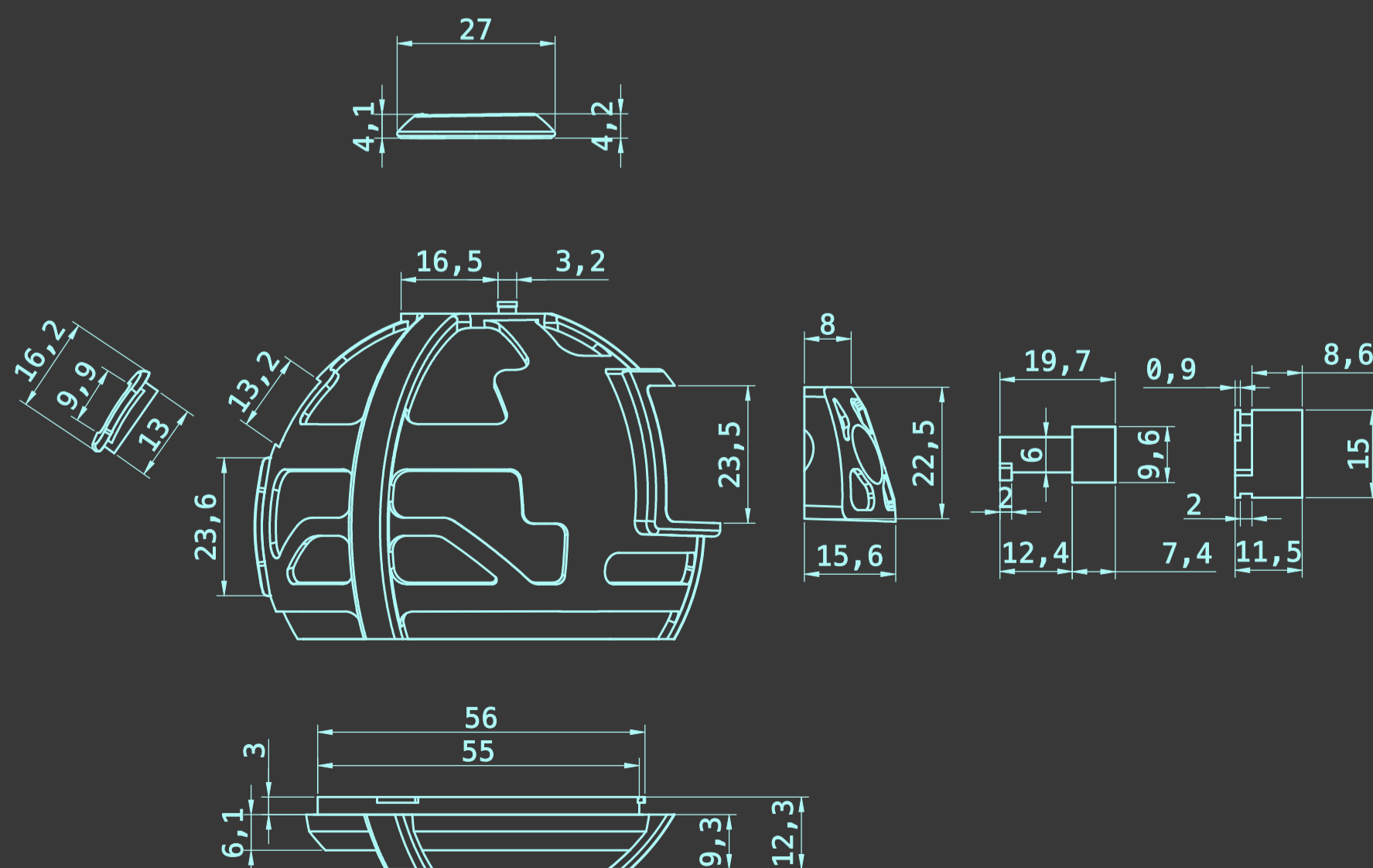

Explosionszeichnung Körper Rechts | M 1:1

# M.E.E.P.

## BT | S

Lars Wittrock

Paul-Andreas Maurer B.A.

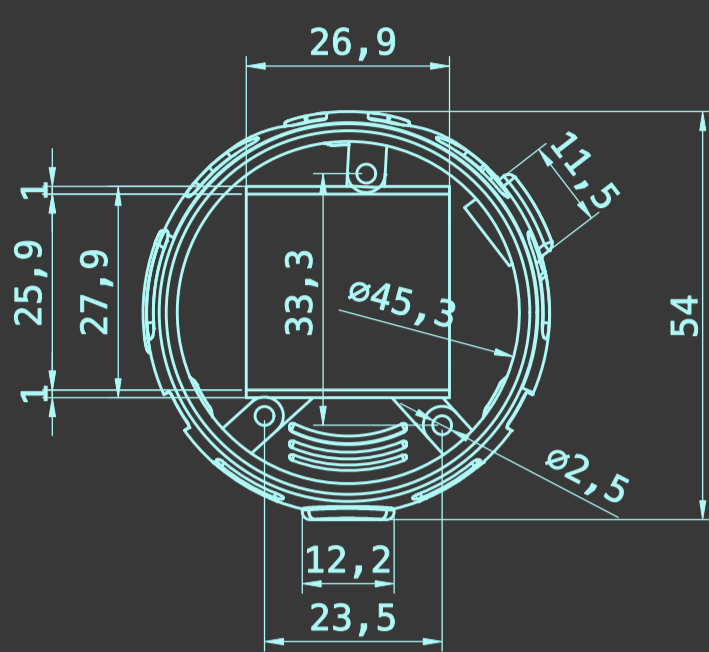

Kopf Vorne | M 1:1

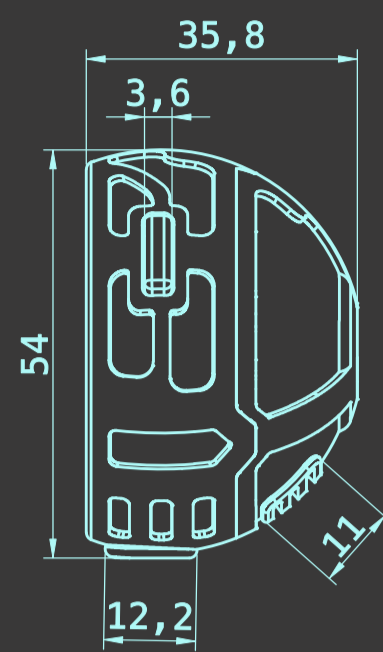

Kopf Links | M 1:1

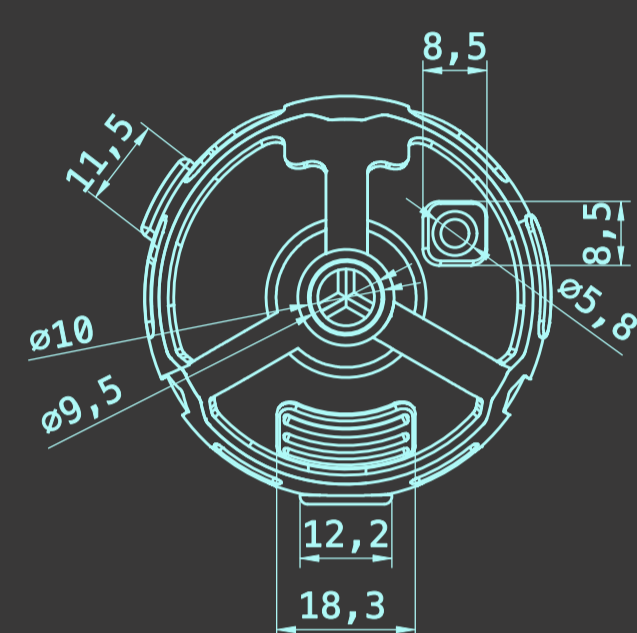

Kopf Hinten | M 1:1

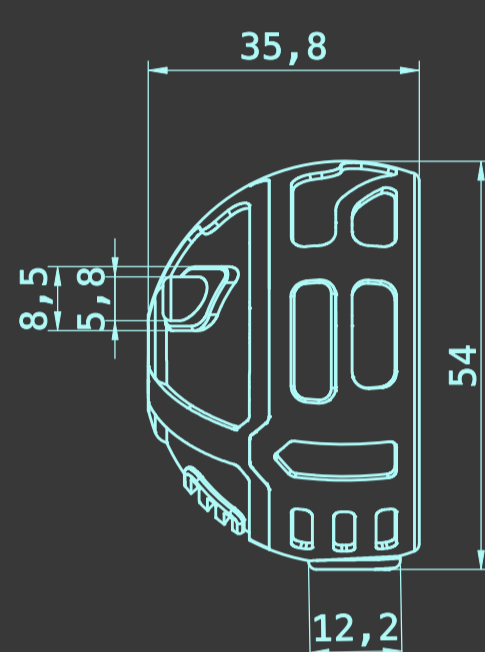

Kopf Rechts | M 1:1

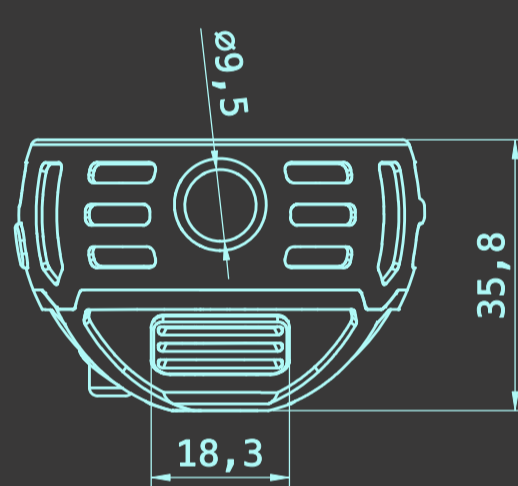

Kopf Unten | M 1:1

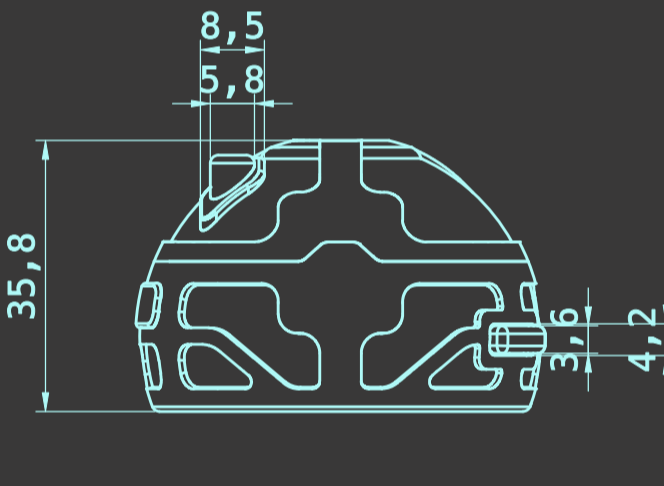

Kopf Oben | M 1:1

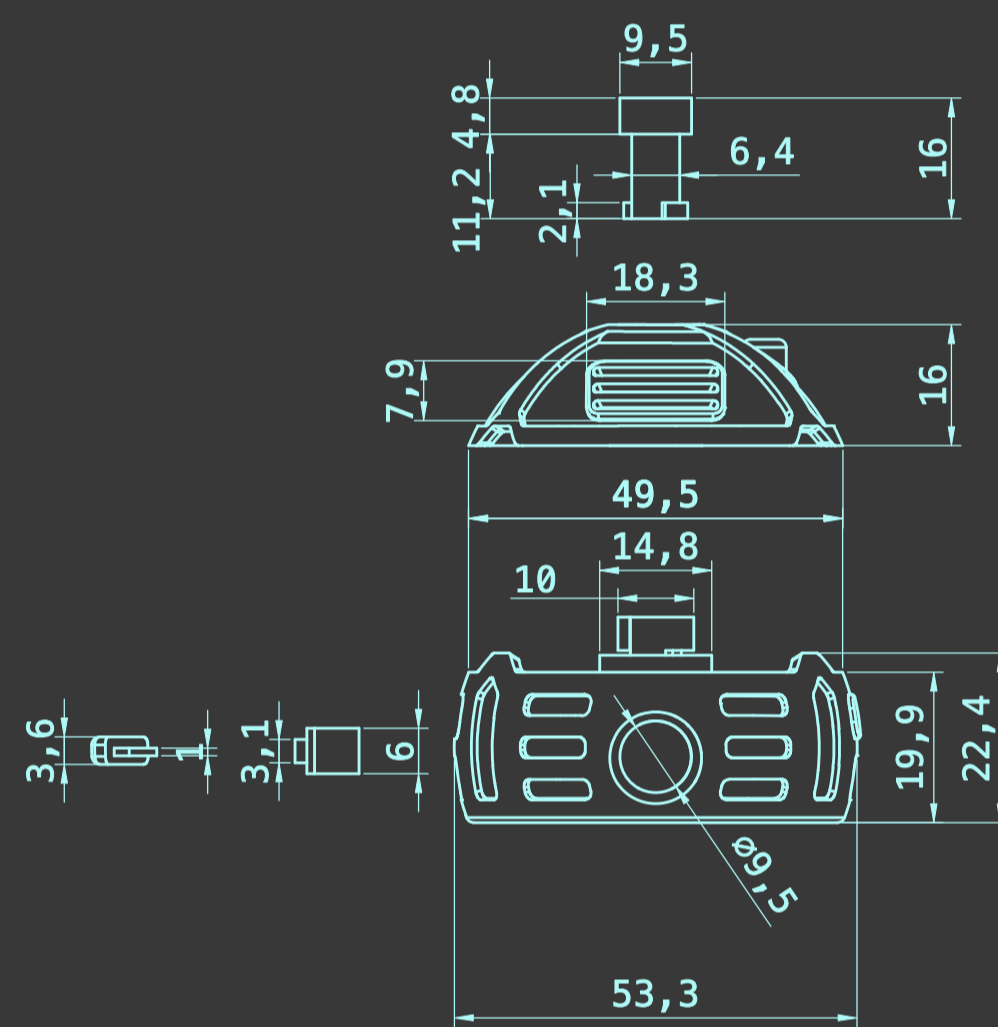

Kopf Explosionszeichnung | M 1:1

M.E.E.P. besitzt ein kompaktes, kugelförmiges Design mit klaren, **futuristischen Charakter**. Sein rundes Erscheinungsbild in Kombination mit den warmen, orangefarbenen Akzentflächen, verleihen ihm eine einladende und freundliche Wirkung. seine Fortbewegung erfolgt auf einer beweglichen **Edelstahl**-Kugelbasis. Ein dezent integriertes Namensschild aus **Aluminium** unterstreicht den hochwertigen, sowie technischen Anspruch und verleiht ihm eine Identität.

Er soll nicht nur ein technisches Hilfsmittel sein, sondern ein **sozialer Spielgefährte**. Er erweitert klassische Brettspiele, ohne deren analogen Charme zu verlieren und schafft eine Brücke zwischen traditionellem Spielen und digitaler Interaktion.

Insgesamt ist **M.E.E.P.** wie ein lebendiger, sympathischer Tischbegleiter, der sich harmonisch in analoge Spielumgebungen einfügt und den Fokus stets auf das gemeinsame Spielerlebnis legt.



Visualisierung