

Shell Collar

Hannah Oberheitmann | Lisa-Marie Brede.
Sommersemester 2025

Shell Collar ist ein funktionales und ästhetisch ansprechendes Designobjekt, das als kreativer Zusatz zu einer Glasvase entworfen wurde und deren Nutzung um eine durchdachte Aufbewahrungsmöglichkeit erweitert.

Das 3D gedruckte Modell vereint organische Formgebung mit praktischer Alltagstauglichkeit. In den gezielt gestalteten Vertiefungen und Vorsprüngen lassen sich Schmuckstücke, Spangen, Münzen und andere kleine Gegenstände stilvoll und griffbereit aufbewahren.

Besonders charakteristisch ist die strukturierte, raue Oberfläche, die an feinen Sand erinnert und dem Objekt eine besondere haptische Qualität verleiht. Inspiriert von der natürlichen Eleganz und Komplexität von Muscheln spiegelt auch die Formgebung diesen Ursprung wider. Als skulpturaler „Kragen“ erweitert Shell Collar die Vase nicht nur funktional, sondern verleiht ihr auch eine neue visuelle Dimension.

Dank seines ausdrucksstarken Designs lässt sich Shell Collar vielseitig in Wohnräume integrieren, als dekoratives Element mit Mehrwert, das Ordnung schafft und zugleich als stilvoller Blickfang dient.

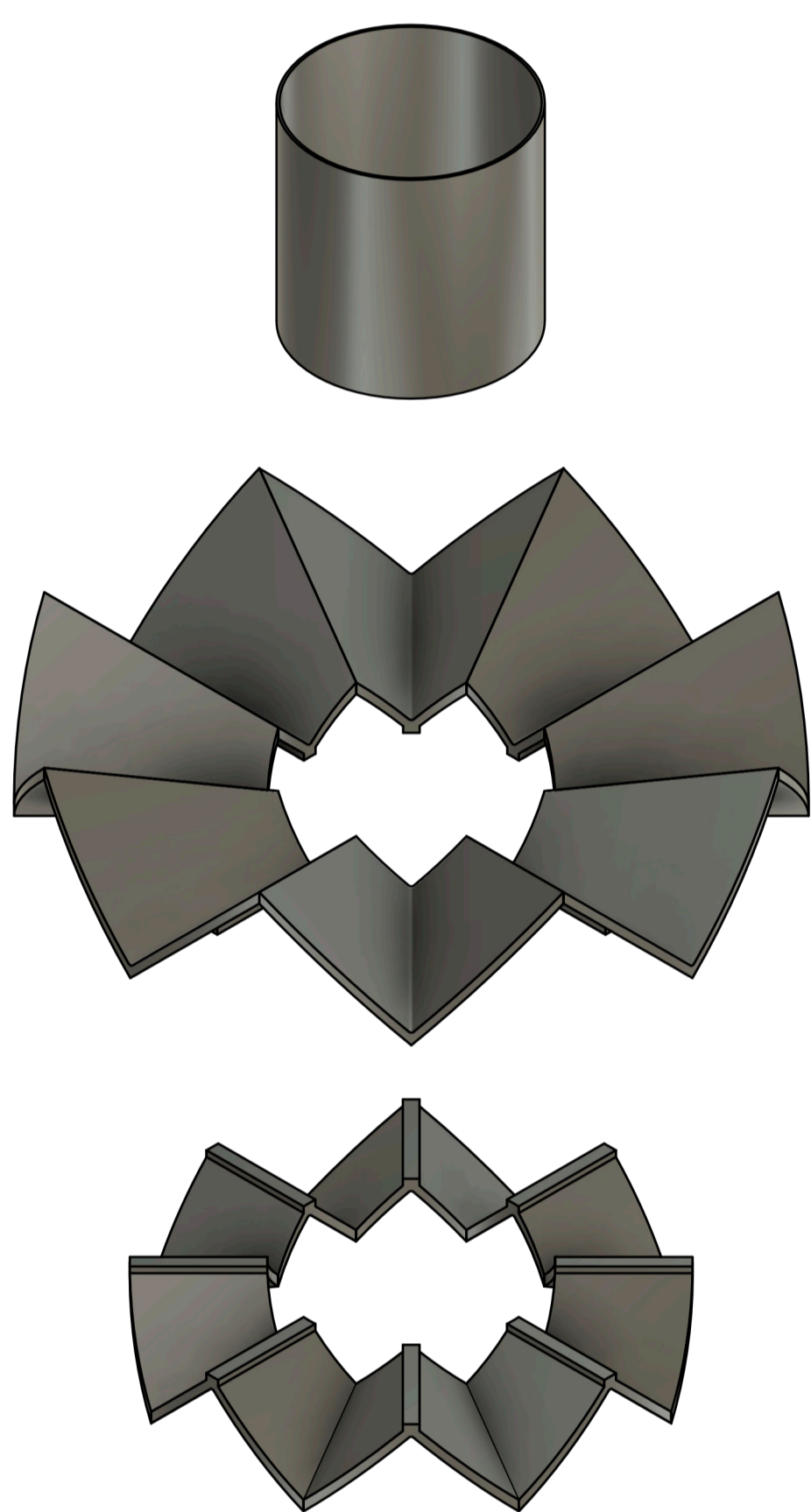

Visuelle Isometrie M 1:2

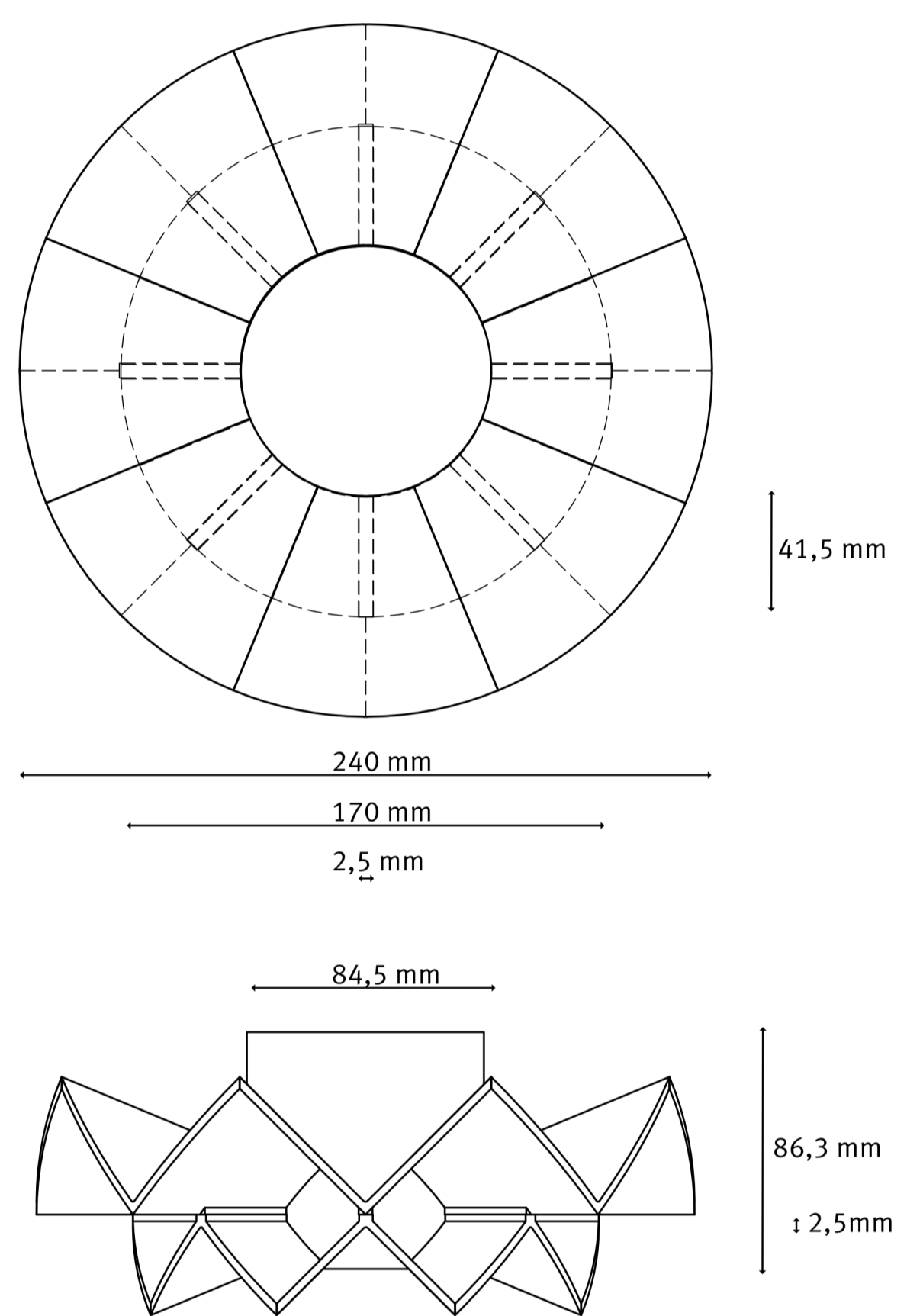

Technische Zeichnung M 1:2

