

FRUITLOOP

Smart Structures

Fruitloop vereint Ästhetik und Nutzen in einem modernen Design. Eine Vase im Inneren, welche von einer Obstschale umringt wird.

SCHALE OHNE SCHWERE

Die Schale ist nicht nur ein dekoratives Accessoire für jeden Esstisch, sondern erfüllt gleichzeitig ihre Funktion von **Vase** und **Obstschale**. Ihre geschwungene Form verleiht ihre eine Leichtigkeit während die Perforierten Flächen dem Design eine spielerische Offenheit und eine Transparenz verleihen.

GESTALTERISCHER ANSATZ

Die fließende Form der Glasflasche bildet die Grundlage für das digitale Design. Die Form wurde aufgenommen und weitergeführt, sodass ein geschwungener Korb um die Flasche herum organisch herum wächst. Die perforierte Hülle umschließt sie und lässt die glänzende Oberfläche des Glases durchscheinen. Das Muster basiert auf **Kleeblatt-Formen**, die für Leichtigkeit und eine Dynamik sorgen sollen. Die Nachbearbeitung der Oberfläche bringt einen weiteren gestalterischen Aspekt vor. Durch das abschleifen der Filament-Bahnen, welche typischerweise nach dem **3D-Druck** sichtbar sind, entsteht eine Optik, die der Maserung von Holz gleicht und das eigentliche Material PLA in den Hintergrund rücken lässt.



Geschliffene Oberfläche | Julia Pruszydlo



3D-Modellierung Fusion | Johanna Mählmann



Endergebnis Fruitloop | Johanna Mählmann

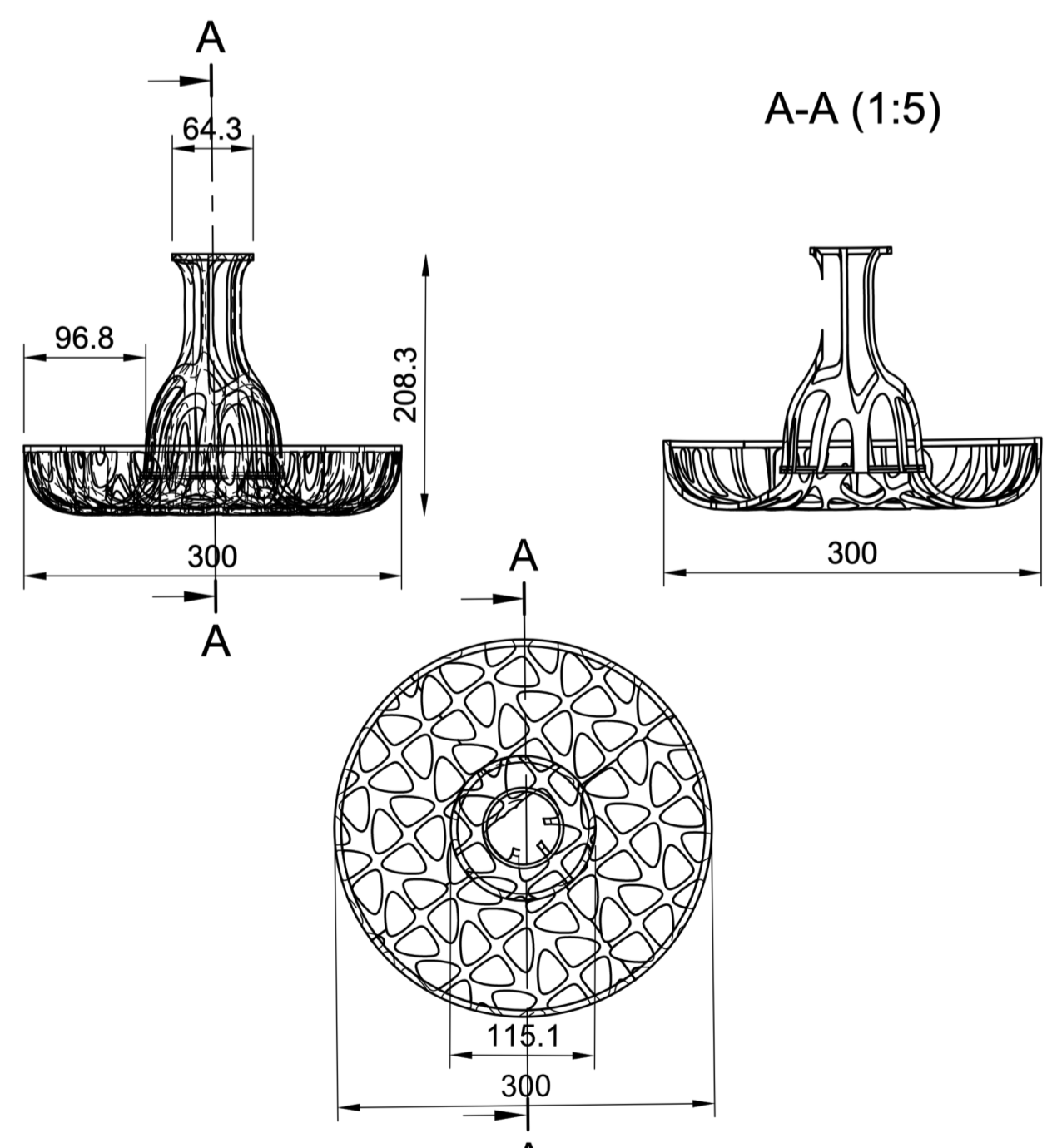

Technische Zeichnungen 1:5 | Julia Pruszydlo